

HITACHI ZAXIS50

puissance nominale du moteur
26.5 kW / 36 HP

poids opérationnel
4 590 kg (canopy)
4 660 kg (cabine)

capacité de godet
0.10 - 0.17 m³

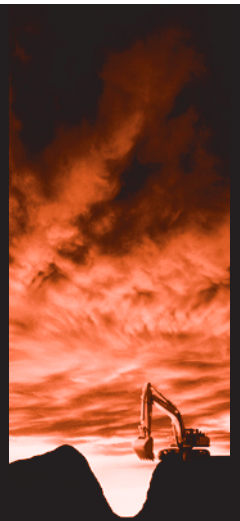
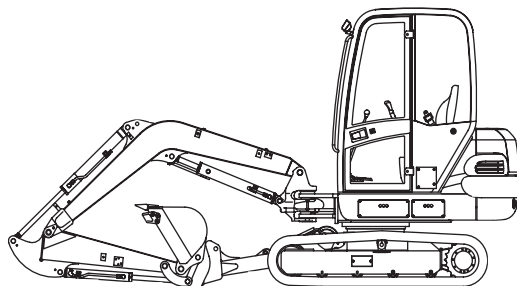

HITACHI

Moteur

Modèle	Kubota V2203
Type	Refroidissement par eau, 4 cycles, 4 cylindres Moteur diesel type chambre de turbulence
Puissance nominale au volant	26.5 kW (36.0 PS)
ISO 3046	à 2 100 min ⁻¹ (rpm)
Puissance nominale au volant	26.5 kW (35.5 HP)
SAE J1349, net	à 2 100 min ⁻¹ (rpm)
Couple maximal	125.5 Nm (12.8 kgf/m) à 1 700 min ⁻¹ (rpm)
Cylindrée	2.179 l
Alésage et course	87 mm x 92.4 mm
Batterie	1 x 12 V, 52 Ah

Systeme hydraulique

Le Système OHS (Optimum Hydraulic System) utilise trois pompes pour assurer l'efficacité opérationnelle et les opérations combinées sans à-coup.

Pompes principales	2 pompes à pistons axiaux à cylindrée variable
Débit d'huile maximal	2 x 42.0 l/min
Troisième pompe	1 pompe à engrenages
Débit d'huile maximal	1 x 33.6 l/min
Pompe de pilotage	1 pompe à engrenages
Débit d'huile maximal	1 x 9.5 l/min

RÉGLAGES DE LA SOUPAPE DE DÉCHARGE

Circuit de l'équipement	24.5 kPa (250 kgf/cm ²)
Circuit de rotation	17.6 kPa (180 kgf/cm ²)
Circuit de translation	24.5 kPa (250 kgf/cm ²)
Circuit de pilotage	3.9 kPa (40 kgf/cm ²)

VÉRINS HYDRAULIQUES

Tiges et fûts à haute résistance. Amortisseur de fin de course sur les vérins de flèche, pénétration du bras et circuits de déchargement pour absorber les chocs aux fins de course.

DIMENSIONS

	Qté	Alésage	Diamètre de tige	Course
Flèche	1	95 mm	55 mm	695 mm
Bras	1	80 mm	50 mm	759 mm
Godet	1	75 mm	45 mm	551 mm
Pivotement de flèche	1	95 mm	50 mm	620 mm
Lame	1	100 mm	55 mm	150 mm

Organes de contrôle

Leviers de contrôle à pilotage hydraulique pour toutes les opérations.

Mécanisme de rotation

Moteur à pistons axiaux, de couple élevé, avec démultiplicateur planétaire. Le cercle de pivotement est un roulement à billes de type cisaillement, simple rangée avec engrenage intérieur trempé par induction. Engrenage intérieur et le pignon d'attaque sont immergés dans un lubrifiant. Le frein de stationnement de rotation est du type disque actionné par ressort/relâché par hydraulique. La soupape anti-choc sur la rotation est intégrée dans le moteur de rotation et absorbe les chocs lors de l'arrêt de la rotation, assurant ainsi des arrêts en douceur.

Vitesse de rotation	9.3 min ⁻¹ (rpm)
---------------------	-----------------------------

Chassis

CHENILLES

Châssis de type traction avec structure mécano-soudée utilisant des matériaux soigneusement sélectionnés. Châssis latéral soudé au châssis central.

NOMBRE DE GALETS DE CHAQUE CÔTÉ

Galet supérieur	1
Galets inférieurs	4

DISPOSITIF DE TRACTION

Chaque chenille est actionnée par un moteur à pistons axiaux à 2 vitesses, de couple élevé, via un démultiplicateur planétaire, permettant la contre-rotation des chenilles.

Vitesses de translation (chenilles en caoutchouc)	Haut : 0 - 4.4 km/h
	Bas : 0 - 2.5 km/h
Vitesses de translation (patins acier)	Haut : 0 - 4.1 km/h
	Bas : 0 - 2.3 km/h
Capacité d'ascension	30 degrés (58%)

Poids et pression au sol

Équipé d'un bras de 1.50 m et d'un godet de 0.16 m³ (ISO 7451).

	Poids opérationnel	Pression au sol
Version canopy à 4 piliers		
chenilles caoutchouc 400 m	4 590 kg	25 kPa (0.27 kgf/cm ²)
patins acier 400 mm	4 740 kg	26 kPa (0.27 kgf/cm ²)
Version cabine		
chenilles caoutchouc 400 m	4 660 kg	26 kPa (0.27 kgf/cm ²)
patins acier 400 mm	4 810 kg	27 kPa (0.28 kgf/cm ²)

Équipements fixés à l'avant

GOGETS RÉTRO

Capacité ISO 7451	Largeur		Nombre de dents	Poids	Utilisation	
	Sans outils de coupe	Avec outils de coupe			Bras court 1.50 m	Bras long 1.85 m
0.10 m ³	405 mm	450 mm	3	90 kg	A	A
0.11 m ³	455 mm	500 mm	3	94 kg	A	A
0.13 m ³	505 mm	550 mm	4	103 kg	A	A
0.14 m ³	555 mm	600 mm	4	108 kg	A	A
0.16 m ³	605 mm	650 mm	4	114 kg	A	B
0.17 m ³	655 mm	700 mm	4	117 kg	B	C
Force de pénétration du bras					24.0 kN (2 450 kgf)	21.6 kN (2 200 kgf)
Force de cavage du godet					36.6 kN (3 740 kgf)	

A : Excavation générale B : Excavation en travaux légers C : Chargement

Angle de rotation de la flèche Gauche 80°, Droit 50°

Dimensions

Le canopy ou la cabine à 4 piliers peuvent être montés sur la tourelle selon les besoins du travail et de la réglementation en vigueur.

Le canopy et la cabine à 4 piliers sont conformes aux exigences TOPS (ISO 12117) et FOPS (ISO 10262, Niveau I).

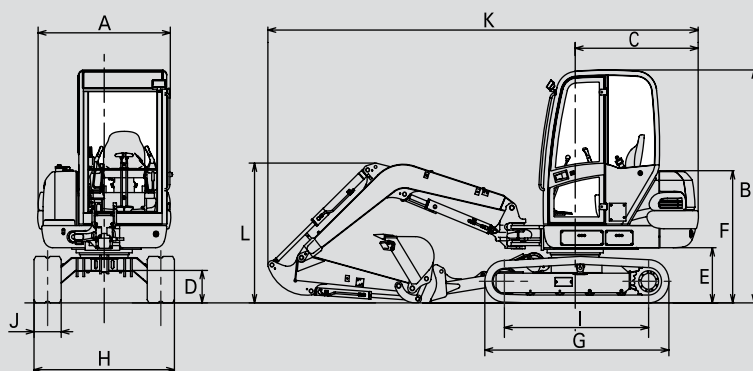

Note :
L'illustration montre la version cabine équipée de chenilles en caoutchouc de 400 mm.

Unité : mm

	ZAXIS50
A Largeur hors-tout	1 690
B Hauteur du canopy / cabine	2 590
C Rayon de giration arrière	1 450
D Dégagement minimum du sol	335
E Dégagement sous le contrepois	640
F Hauteur du capot moteur	1 540
G Longueur du châssis	2 450
H Largeur du châssis	1 850
I Centre pignon vers centre roue folle	1 960
J Largeur des patins	400
K Longueur maximale transportable	5 590
L Hauteur hors-tout à la flèche	1 730

Performances

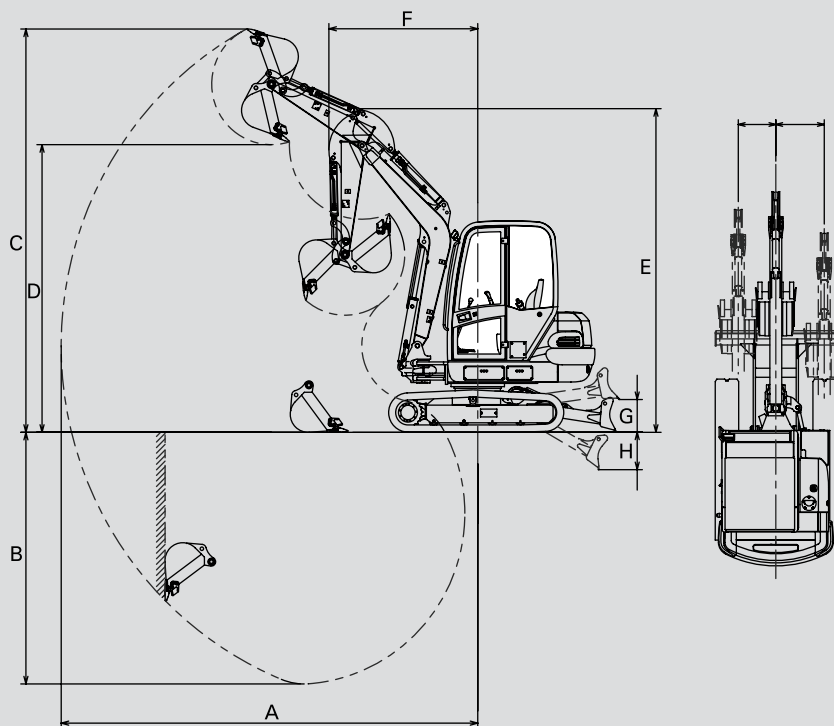

Note :

L'illustration montre la version cabine équipée d'un godet de 0.16 m³, d'un bras de 1.50 m et de chenilles en caoutchouc de 400 mm.

Unité : mm

	ZAXIS50	
	Canopy et Cabine	
	bras de 1.50 m	bras de 1.85 m
A Portée de fouille maximale	5 920	6 240
B Profondeur de fouille maximale	3 570	3 920
C Hauteur d'attaque maximale	5 820	6 050
D Hauteur de déchargement maximale	4 150	4 380
E Hauteur de transport	4 440	4 440
F Rayon de giration minimum	2 040	2 310
G Position la plus haute du bas de lame (au-dessus du niveau du sol)	430	430
H Position la plus basse du bas de lame (au-dessous du niveau du sol)	460	460
Angle de rotation maximum de la flèche	L80° / R50°	L80° / R50°
Décalage	L590 / R760	L590 / R760

CAPACITÉS DE LEVAGE

Mesure métrique

(Équipés de cabine)

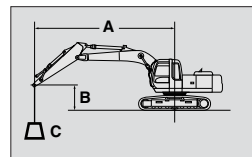

A : Angle de rotation
B : Hauteur du point de charge
C : Capacité de levage

BRAS COURT ZAXIS50, LAME AU-DESSUS DU SOL



Mesure sur le côté ou à 360 degrés



Mesure dans l'axe Unité : kN

Conditions	Hauteur du point de charge	Angle de rotation										A portée max.		
		1 m		2 m		3 m		4 m		5 m		mètre		
Bras de 1.50 m	4 m					*9.15	7.49					*7.60	7.33	4.05
Godet de 0.16 m ³	3 m					*11.44	*11.44	9.41	7.52			*6.94	5.58	4.71
Chenilles en caoutchouc de 400 mm	2 m					14.70	11.48	9.15	7.27	6.24	4.94	6.15	4.87	5.04
	1 m					13.86	10.71	8.81	6.94	6.14	4.84	5.90	4.66	5.12
	0 m					13.47	10.36	8.57	6.73			6.16	4.85	4.96
	-1 m	*20.16	*20.16	*26.50	20.26	13.44	10.34	8.53	6.69			7.10	5.60	4.53
	-2 m			*24.20	20.67	13.70	10.56					9.84	7.72	3.71

BRAS COURT ZAXIS50, LAME AU SOL

Unité : kN

Conditions	Hauteur du point de charge	Angle de rotation										A portée max.		
		1 m		2 m		3 m		4 m		5 m		mètre		
Bras de 1.50 m	4 m							*9.15	7.49			*7.60	7.33	4.05
Godet de 0.16 m ³	3 m					*11.44	*11.44	*10.46	7.52			*6.94	5.58	4.71
Chenilles en caoutchouc de 400 mm	2 m					*16.26	11.48	*12.12	7.27	*8.75	4.94	*6.97	4.87	5.04
	1 m					*21.16	10.71	*14.01	6.94	*10.90	4.84	*7.51	4.66	5.12
	0 m					*22.61	10.36	*14.93	6.73			*8.74	4.85	4.96
	-1 m	*20.16	*20.16	*26.50	20.26	*20.87	10.34	*13.95	6.69			*10.96	5.60	4.53
	-2 m			*24.20	20.67	*15.51	10.56					*10.43	7.71	3.71

BRAS LONG ZAXIS50, LAME AU-DESSUS DU SOL

Unité : kN

Conditions	Hauteur du point de charge	Angle de rotation										A portée max.		
		1 m		2 m		3 m		4 m		5 m		mètre		
Bras de 1.85 m	4 m							*8.66	7.63			*7.32	6.17	4.47
Godet de 0.16 m ³	3 m							*9.09	7.56	6.30	4.99	6.14	4.86	5.06
Chenilles en caoutchouc de 400 mm	2 m					*13.88	11.61	9.14	7.26	6.22	4.91	5.45	4.29	5.37
	1 m					13.85	10.68	8.73	6.86	6.05	4.76	5.23	4.09	5.44
	0 m					13.26	10.14	8.40	6.56	5.91	4.62	5.40	4.23	5.29
	-1 m	*16.11	*16.11	*22.92	19.60	13.11	10.01	8.29	6.45			6.11	4.78	4.89
	-2 m	*26.46	*26.46	28.07	19.98	13.28	10.15	8.42	6.58			7.94	6.22	4.17
-3 m			*12.55	*12.55							*7.84	*7.84	2.77	

BRAS LONG ZAXIS50, LAME AU SOL

Unité : kN

Conditions	Hauteur du point de charge	Angle de rotation										A portée max.		
		1 m		2 m		3 m		4 m		5 m		mètre		
Bras de 1.85 m	4 m							*8.66	7.63			*7.32	6.17	4.47
Godet de 0.16 m ³	3 m							*9.09	7.56	*8.39	4.99	*6.81	4.86	5.06
Chenilles en caoutchouc de 400 mm	2 m					*13.88	11.61	*10.90	7.26	*9.56	4.91	*6.85	4.29	5.37
	1 m					*19.42	10.68	*13.09	6.86	*10.36	4.76	*7.32	4.09	5.44
	0 m					*22.14	10.14	*14.51	6.56	*10.75	4.62	*8.36	4.23	5.29
	-1 m	*16.11	*16.11	*22.92	19.60	*21.53	10.01	*14.32	6.45			*10.06	4.78	4.89
	-2 m	*26.46	*26.46	*29.14	19.99	*17.70	10.16	*11.19	6.58			*10.01	6.22	4.17
-3 m			*12.55	*12.55							*7.84	*7.84	2.77	

Notes : 1. Les mesures sont basées sur la norme ISO 10567.

2. La capacité de levage ne dépasse pas 75% de la charge de basculement avec la machine sur sol ferme et de niveau ou 87% de la capacité hydraulique totale.

3. Le point de charge est un crochet (équipement non standard) situé à l'arrière du godet.

4. Un astérisque (*) indique une charge limitée par la capacité hydraulique.

5. 0 m = Sol.

Équipement Standard

L'équipement standard pouvant varier selon les pays, veuillez contacter votre concessionnaire Hitachi pour de plus amples informations.

MOTEUR

- Séparateur d'eau sur le circuit gasoil

SYSTÈME HYDRAULIQUE

- Leviers de contrôle à pilotage hydraulique
- Leviers de coupure de contrôle de pilotage
- Soupape anti-flottement pour équipement frontal
- Système de translation à deux vitesses
- Frein de stationnement de rotation
- Ligne hydraulique simple ou double effet

CANOPY (CABINE)

- Un phare de travail
- Chauffage
- Essuie-glace de pare-brise*
- Lave-glace de pare-brise*
- Dégivreur de pare-brise*
- Marteau brise glace*
- Ceinture de sécurité
- Accoudoirs
- Prise 12 V

Note : * Pour version cabine

CHÂSSIS

- Chenilles caoutchouc 400 mm
- Lame de semi-longue durée

ÉQUIPEMENT FRONTAL

- Flèche 2.88 m
- Bras 1.50 m
- Godet rétro 0.16 m³
- Joints d'axe de fixation du godet de type torique
- Bagues HN

Équipement optionnel

L'équipement optionnel pouvant varier selon les pays, veuillez contacter votre concessionnaire Hitachi pour de plus amples informations.

CANOPY (CABINE)

- Un phare de travail

CHÂSSIS

- Patins en acier 400 mm
- Patins en acier 550 mm

ÉQUIPEMENT FRONTAL

- Bras 1.85 m
- Godets rétro

Hitachi Construction Machinery (Europe) NV

Souvereinstraat 16, 4903 RH Oosterhout, P.O. Box 404, 4900 AK Oosterhout, The Netherlands
T +31-(0)162 48 44 00, F +31-(0)162 45 74 53, www.hcme.com

Siciliëweg 5, Haven 5112, 1045 AT Amsterdam, P.O. Box 59239, 1040 KE Amsterdam, The Netherlands
T +31-(0)20 44 76 700, F +31-(0)20 33 44 045, www.hcme.com

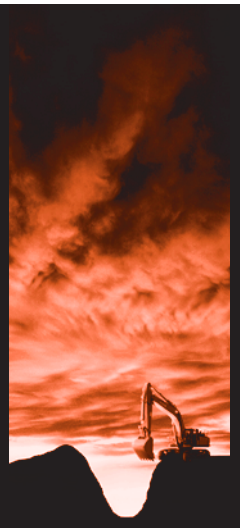

HITACHI

**Breaking
new
ground**